

**Hinweis :**  
**Es wird keine Belastung aus**  
**der Parkdeckplatte auf**  
**den SitaMulti Dachgully**  
**übertragen!**

- 1) Betondecke
- 2) Dachabdichtung
- 3) Wärmedämmung
- 4) Gummigranulatstelzlager 15mm
- 5) STELCON-Parkdeckplatte 1095  
 d=10cm; Beton C45/55  
 Standardoberfläche : Besenstrich  
 Farbe: betongrau
- 6) bauseitige Revisionsöffnung,  
 befahrbar
- 7) SitaMulti Dämmkörper Typ A
- 8) SitaMulti Ausgleichsring für  
 Dämmkörper Typ A
- 9) SitaMulti Dachgully
- 10) SML-Rohr
- 11) ggf. Dämmung gegen  
 Kondenswasser

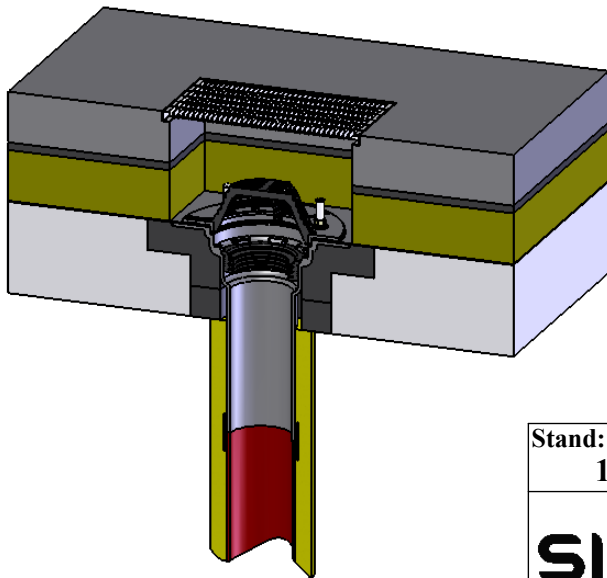

Stand:  
 10.2009

Maßstab:  
 1:7

Einbaubeispiel:  
 SitaMulti in einem Stelcon  
 Parkdecksystem als Umkehrdach

**sita** ○ ●